

角R寸法計測用参考用紙

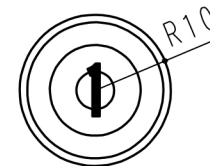

使用方法

- ①この用紙をA4用紙にて印刷します。
- ②この用紙をご使用中の蓋等のコーナーへ重ねます。

プリントアウト、もしくはモニター上で確認する場合は、上記の一寸玉の図と、実物の一寸玉を重ねていただき、縮尺が合っているかどうかご確認ください。

コーナーR用測定用紙

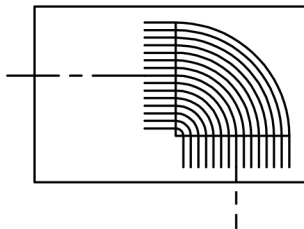

- ③-Rが重なったら、この用紙の直線部 (X、Yライン) も、既存の蓋の直線部分と重なっているか確認してください。

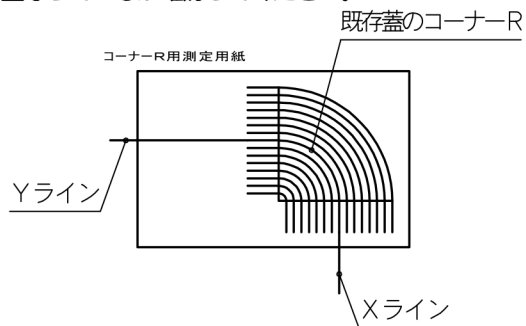

- ④一直線部分、コーナーRが重なっていることを確認出来たら、それが既存蓋のコーナーR寸法となります。

※プリント用紙はA4サイズ専用

Yライン R=100mm

R=90mm

R=80mm

R=70mm

R=60mm

R=50mm

R=40mm

R=30mm

R=20mm

R=10mm

R=5mm

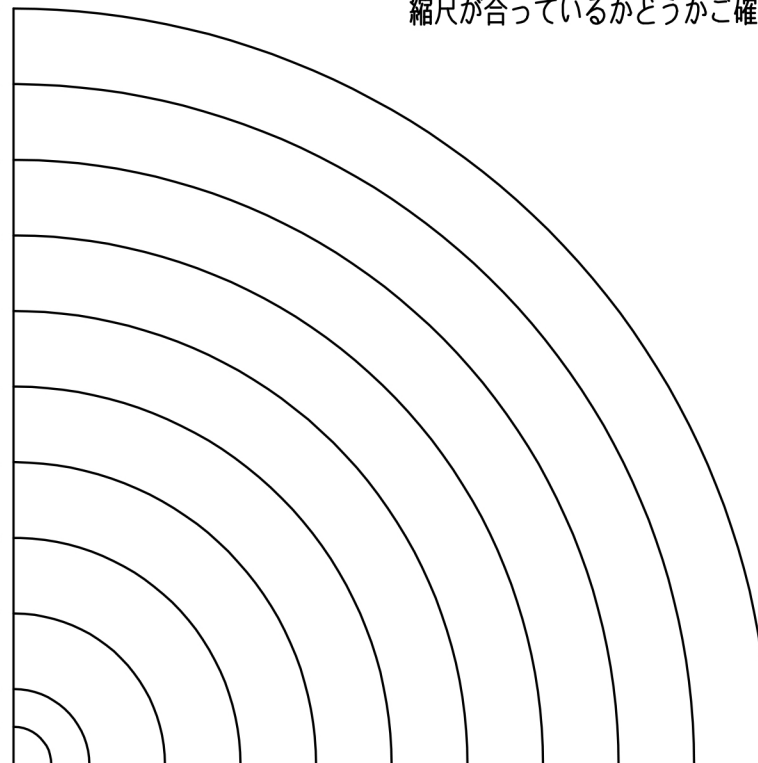

R=5mm
R=10mm
R=20mm
R=30mm
R=40mm
R=50mm
R=60mm
R=70mm
R=80mm
R=90mm
R=100mm Xライン