

## 組立方法

### 1 下支柱のグリップ部分の確認

グリップを「つっぱり」の表示方向に回し、グリップが動くことを確認します。  
次にグリップの先端をスタート線の位置までとします。  
※必要以上のもどしすぎは、破損の原因になります。  
(再度、取り付け直す場合はグリップを必ずスタート位置まで戻してから行ってください。)

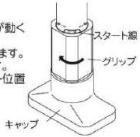

### 2 支柱の組み立て

- ① 下支柱に中間支柱を差し込みます。
  - ② ストップスリーブの長さ固定ねじをゆるめて、上支柱を差し込みます。  
(ゆるめないで上支柱が通らなかったら、ビスの原因になります。)
- ※もう1組の支柱も同じ手順で組み立ててください。

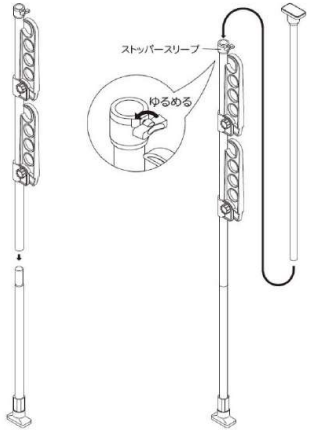

### 3 支柱の設置

- ※設置場所の天井もしくは、天井、床等の強度を再確認してください。
- ① 組み立てた支柱の1本を設置場所に立て、上支柱のキャップが天井面に当たるまで押し上げます。(注意: 上支柱を離すと急激に落下します。)
  - ② 上支柱のキャップをすき間が空かないように天井に押し当てたまま、長さ固定ねじを根元付近までしっかり締め付け、長さを固定します。  
(締め付けが弱いと転倒の原因になります。)
  - ③ 支柱が垂直になるよう注意し、下支柱のグリップをシール表示の「つっぱり」の方向にまわし、支柱が倒れない程度に板圧着固定をしてください。
  - ④ もう1本の支柱も①②③の手順で仮圧着固定してください。
  - ⑤ 支柱が2本とも垂直になるように調整してください。
  - ⑥ グリップを「つっぱり」の方向にまわし、グリップの回転が固くなるまでしっかり圧着固定します。支柱を引っ張ってしっかり圧着固定されているか確認してください。

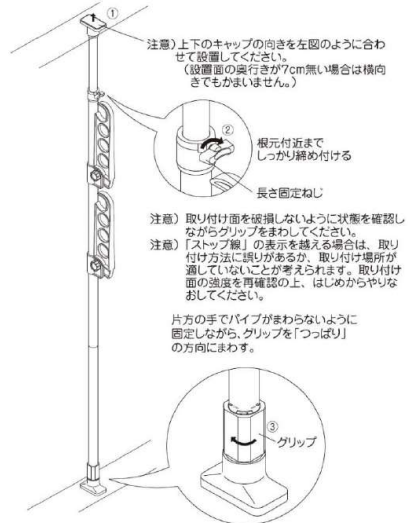

### 4 竿受の調整

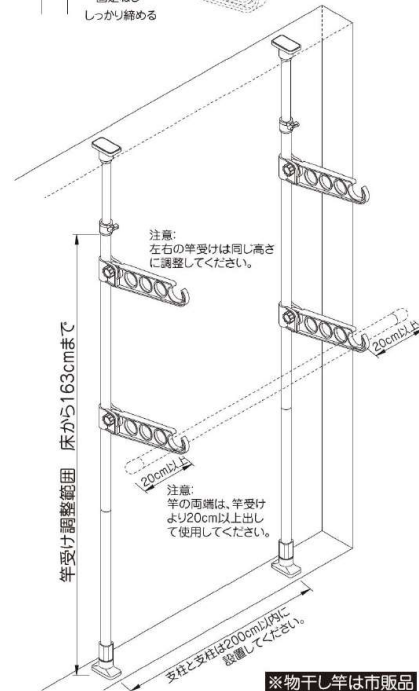
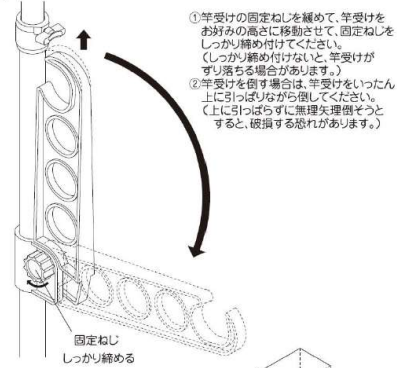

※物干し竿は市販品  
をお求め下さい。