

内向き取付外側寸法 (50~162mm)

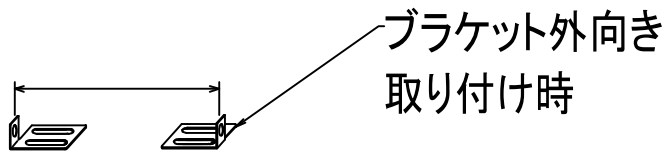

外向き取付内側寸法 (200~310mm)

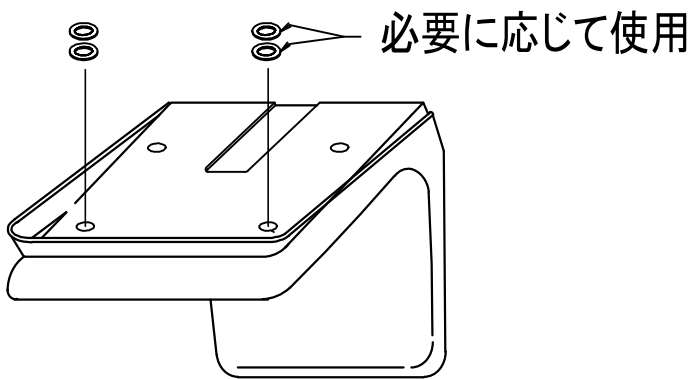

4、必要に応じて平ワッシャー
を使い、高さを合わせて
ください。

5、幅を本機のベース幅に
合わせて確実に固定します。

本機のベース幅に合わせて
確実に固定する。

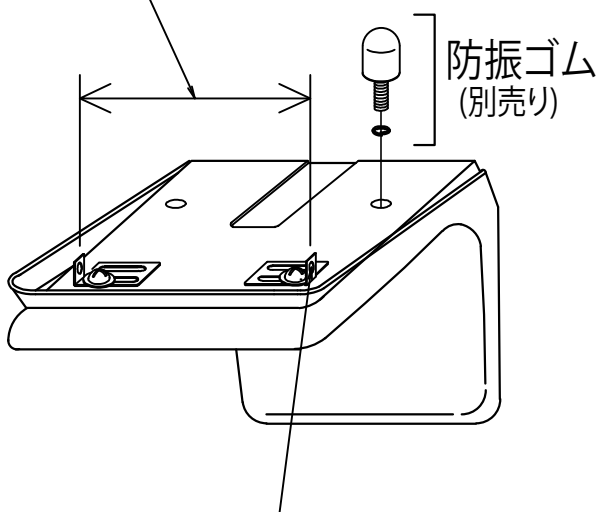

Φ8.5これ以上
の場合は加工
が必要。

6、本機のピン径がΦ10以上の
場合、ブラケットの穴を大きく
してください。
(標準はΦ8.5です)

7、オプション(別売り)で
防振ゴムSETもございます。