

組立上の注意

- 床に傷が付かないように、布やダンボール等を敷き、その上で作業してください。
- 安全に組み立てるために、二人以上で作業を行うことをお勧めします。
- 組み立ては、平らな所で行ってください。
- 組立中のボルトやネジは仮止めしておき、最後にしっかり締めてください。

重量があり危険です。必ず二人以上で作業してください。

- 1** ④本体に①脚(キャスター付)セットを⑥ボルト(中)と波型ワッシャーで取り付けます(⑩レンチ使用)。ロック付キャスターが外側にくるように取り付けてください。

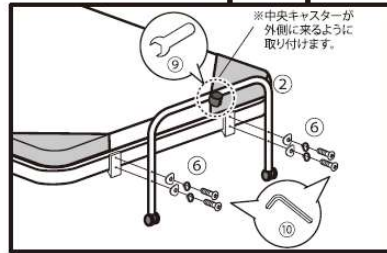
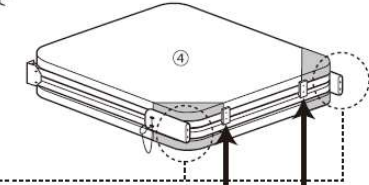
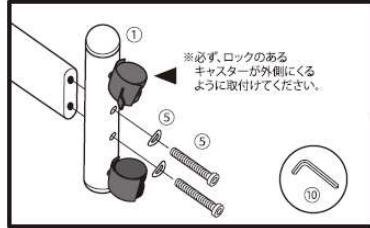

- 2** ④本体に②ヘッドフレームを取り付けます。外側から⑥ボルト(短)とスプリングワッシャー、波型ワッシャーで取り付けてください。(⑩スパナ、⑩レンチ使用)

※ヘッドフレームの中央のキャスターが外側に来るように取り付けてください。

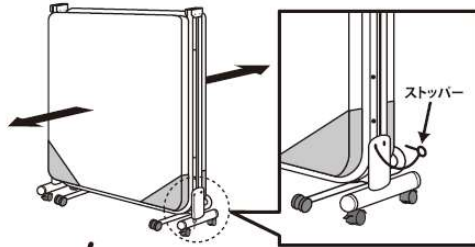

- 3** ベッドを起し、開き止めストッパーを抜いてから広げます。広げた後に開き止めストッパーを差し込み、ベッドが折りたたまれないように固定してください。

- 4** ③取っ手を④本体の両側に取り付けます。外側から⑦ボルト(長)と波型ワッシャー、内側から平型ワッシャーとナットで取り付けてください。③取っ手と④本体の間に、⑧スベラーを挟んでください(⑩スパナ、⑩レンチ使用)。

各ボルトを締め直し、グラつきやガタつきがないことを確認してから、ご使用ください。

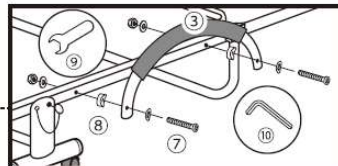
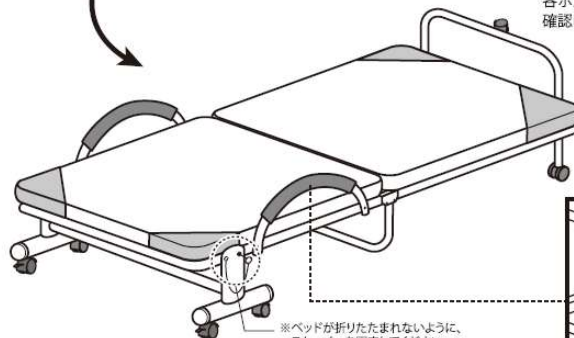

折りたたみ方

注意 折りたたむ時に指等をはさまないように、ご注意ください。

- 1** キャスターのロックとベッド脇のストッパーをはずします。

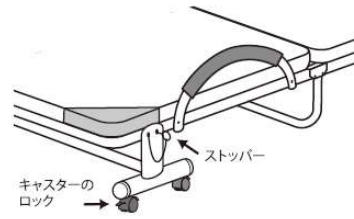

- 2** ③取っ手を持ちながら、②ヘッドフレームを下げるようにして畳みます。

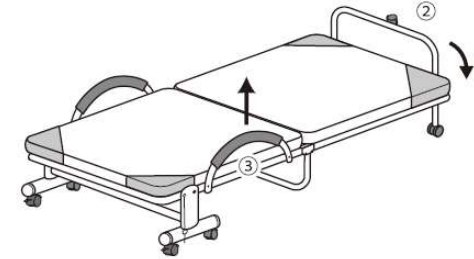

- 3** 折りたたんだ状態。

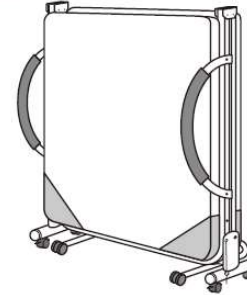

- 4** 最後にベッドが開かないように、ベッド脇のストッパーを差し込んで固定してください。※ベッドを開く場合は、逆の手順で行ってください。

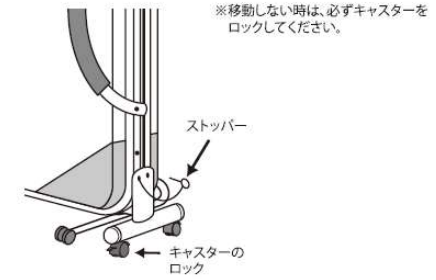

リクライニング方法

警告 寝たままのリクライニング調節はお止めください。大変危険です。

※ベッドが動かないように、キャスターは必ずロックしてください。

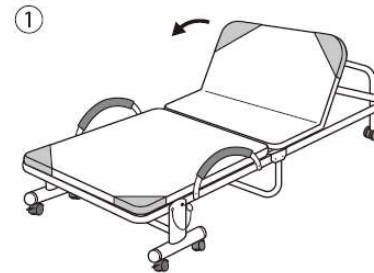

ヘッドフレーム側のマットを持ち、中央部を押しえながら起こします。14段階のリクライニングが可能です。

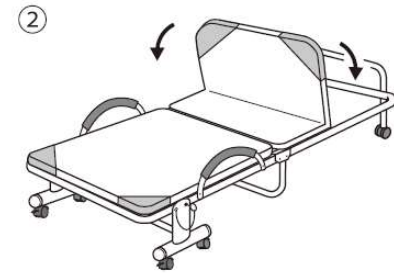

起こしたマットをさらに起こし、90度以上起こすと元通りにマットを倒すことができます。