

## 組立上の注意

- 床に傷が付かないように、布やダンボール等を敷き、その上で作業してください。
- 安全に組み立てるために、二人以上で作業を行うことをお勧めします。
- 組立は、平らな所で行ってください。
- 組立中のボルトやネジは仮止めておき、最後にしっかり締めてください。

## 重量があり危険です。必ず二人以上で作業してください。

- 1** ④マットレスに①ヘッドフレームを、  
⑧ボルト(短)、⑨波ワッシャーで仮止めます。(⑬レンチ使用)

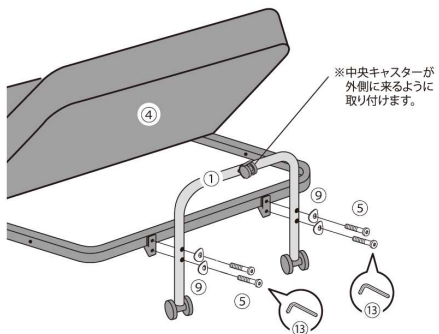

- 2** ③脚を⑥ボルト(中)、⑥波ワッシャーで  
仮止めます。(⑬レンチ使用)

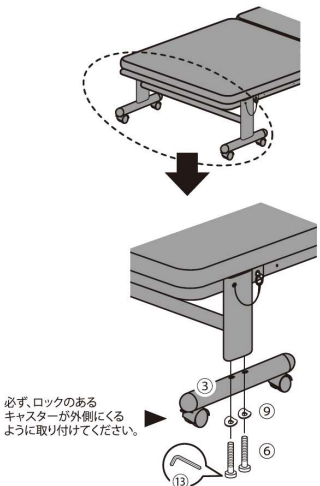

- 3** 組み立てたベッドに②取っ手を  
外側から⑦ボルト(長)、⑨波ワッシャー、⑩スペーサーで、  
内側から⑩ナット、⑩ワッシャーで仮止めます。  
(⑬スパナ、⑬レンチ使用)

※予め、取っ手を取り付ける位置を決めてください。  
後で取り付けなおすこともできます。

最後に各ボルトをしっかり締めておし、  
グラつきやゆるみがないか  
確認してから使用してください。

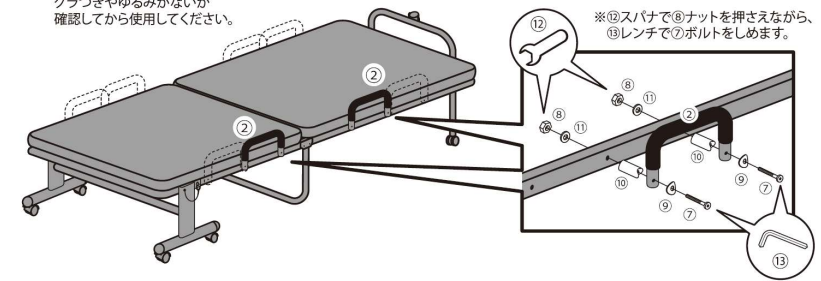

## 使用方法

### 注意

使用時は必ず右図の様に  
脚部2ヶ所の所定の穴に、  
ストッパーピンを差し込ん  
でください。

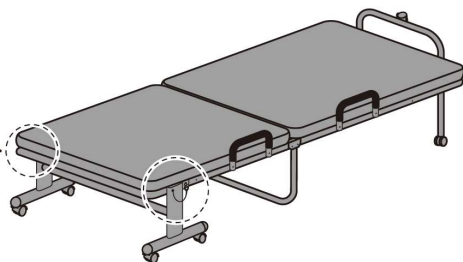
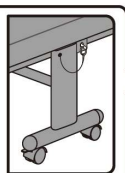

## 折りたたみ方

**注意** 折りたたむ時に指等をはさまないように、ご注意ください。

- 1** ① キャスターのロックを外し、脚のストッパーピン(左右各1ヶ所、合計2ヶ所)を  
引き抜きます(右図参照)。  
② AまたはBの方法で、ベッドをたたみます。



- A** 取っ手がベッド中央にある場合。  
取っ手を持ち上げながら、ヘッドフレームを  
下げるようにして、たたみます。  
※ベッドの裏側に手を入れないでください。

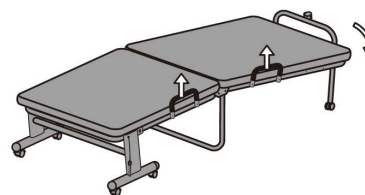

- B** 取っ手がベッドの端にある場合。  
ベッド中央部の脇または裏を持ち上げ、半分くらい  
立ち上げたら、いったん止めて、手を挟まないように  
両側からたたんでください。

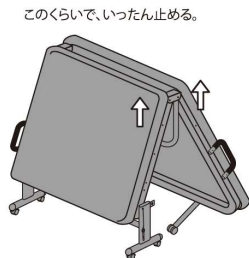

- 2** 最後にベッドが開かないように、ストッパーピンを  
差し込んで固定してください。  
※ベッドを開く場合は、逆の手順で行ってください。

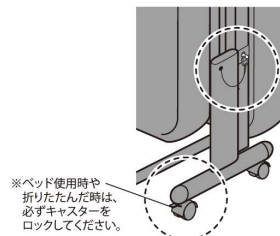

### 注意

使用時は必ず下図の様に  
脚部2ヶ所にある所定の穴  
にストッパーピンを差し込  
んでください。

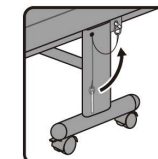

※ベッド使用時や  
折りたたんだ時は、  
必ずキャスターを  
ロックしてください。

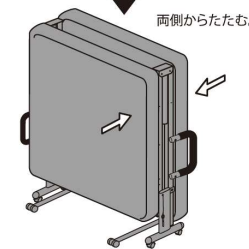

## リクライニング方法

**警告** 寝たままのリクライニング調節はお止めください。  
大変危険です。

### ●マットの起こし方



取っ手側のマットを持ち、  
ベッドの中央部を押さえながら  
起こします。  
14段階のリクライニングが可能です。

### ●マットの倒し方

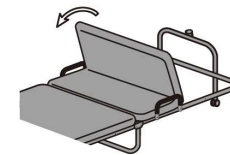

起こしたマットを  
90°以上前に倒します。

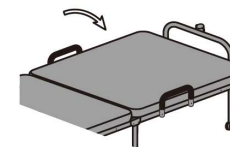

元通りに後ろに倒す  
ことができます。