

# キッチン縦よこ伸縮突っ張り棚 2段

## 組立・取扱説明書

このたびは弊社製品をお買い上げいただき誠にありがとうございました。本製品は組立式です。必ず組立手順、組立上の注意事項などの指示に従って組立を行ってください。また、ご使用前に「安全上のご注意」をよくお読みいただき正しくお使いください。お読みになったあとは、大切に保管し、必要なお読みください。

### 安全上のご注意 必ずお守りください

表示内容を無視して、誤った使いかたをしたときに生じる危害や損害の程度を説明しています。

#### ▲ 注意事項 …… 人が傷害を負う可能性及び物質損害のみの発生が想定される内容



#### 使用上の注意

- 本品はキッチン縦よこ伸縮突っ張り棚です。本来の用途以外の目的に使用しないでください。
- 一般家庭・室内用製品のため、業務用・屋外用としては使用しないでください。
- ご使用前に一度、やわらかい布などで拭いてください。
- パイプの差し込み時や伸縮時は、指づめに注意してください。
- ご使用前に完成通りに組み立てられていることを確認し、各部を点検してからご使用ください。
- 耐荷重以内でご使用ください。
- 均等に物をのせ、荷重は急激にかけないでください。また万が一に備え、危険物、貴重品、こわれやすい物などはのせないでください。
- 高熱なもの等は絶対にのせないでください。
- 物をのせたままの移動はおやめください。
- ネジ、釘などで圧着固定しますので取り付け場所の下地がしっかりしている所でご使用ください。転倒してけがの原因になります。
- 圧着固定式ですので、ネジ類などは確実に締めてください。また、定期的の確認してください。製品が破損してけがなどの原因になります。
- 取り付け後2～3日は、圧着状態を確認し弱いときは圧着力を増してください。
- 異常があるまま使用しないでください。製品が破損してけがなどの原因になります。
- 直射日光に長時間さらすと退色・劣化することがあります。
- 支柱や棚を強くゆすったり、強く引っ張ると転倒や破損の原因になり、危険ですので絶対にしないでください。
- 本品にぶら下がったり、乗ったりしないでください。落下や転倒によりけがをしたり、物を破損する原因となります。
- 小さなお子様の手の届かないところで使用・保管してください。
- ご使用にならない時は折りたたんで、高温多湿・直射日光を避けて保管してください。



#### 組立上の注意

- 組立の際は保護手袋を着用してください。
- パイプ端面に手などを触れないでください。けがの原因となります。
- 組立は広く平らな場所で、2人以上で行ってください。
- 本品は、支柱を天井と床に強力に圧着して取り付けますので、取り付ける天井面、床面は十分な強度を持つ場所に取り付けてください。石膏ボードなど柔らかい(弱い)所では取り付け面が破損する恐れがあります。
- 傾斜した天井面、床面には取り付けしないでください。転倒してけがの原因になります。
- レンジ、コンロ、熱源のそばには取り付けしないでください。また万が一に備え、蛇口(水栓)付近の上には本品の設置はさけてください。
- 分解・改造はしないでください。製品が破損してけがなどの原因になります。

#### お手入れ方法 いつまでも美しくご使用いただくために

- ステンレスは鉄に比べてサビにくい特性を持っていますが、使用条件や使用環境によってサビが発生することがあります。早期の「もらいサビ」は目の細かいサンドペーパーやクレンザーなどで取り除くことができます。
- 汚れは水で薄めた中性洗剤で拭き取り、洗剤分が残らないよう拭き取った後、乾いた布で拭いてください。たわし、磨き粉で磨くと傷がつきます。
- 漂白剤・タイル用洗剤・酸性洗剤などはステンレスの表面構造を傷め、腐食をひきおこす原因になりますので、使用しないでください。

サイズ：(約)幅680～1010×奥行260×高さ620～1060mm  
 材質/パイプ：ステンレス、ステンレス複合パイプ  
 樹脂部：ABS樹脂  
 ネジ：スチール亜鉛メッキ、ABS樹脂  
 滑り止め：熱可塑性エラストマー

耐荷重 (静荷重)	棚(1段あたり) 最大 3kg
	全体 最大 6kg

JAN : 4920501623538

※製品の仕様および外観は、改良などの理由で予告なく変更することがあります。 株式会社 コメリ 〒950-1492 新潟県新潟市南区清水4501-1 Tel.025-371-4805 Made in China

### 部品一覧 ※組立前に、各部品・部材がそろっていることを御確認ください。

<p>① 支柱 ×2</p> <p>グリップ(天井面側) キャップ(床面側)    キャップ(天井面側)</p>	<p>② スライド伸縮棚 ×2</p> <p>棚固定ネジ付き</p>	<p>③ 長さ固定ネジ付き ストッパースリーブ ×2</p> <p>※ネジ先端部はキリ状</p>
<p>※上・下パイプが一緒にセットされています。 ※「棚固定ネジ」と「長さ固定ネジ」の形状が類似しておりますので間違わないでください。</p>		

#### 1

1. ①支柱・天井面側のグリップを「つっぱり」の表示方向に回し、グリップが動くことを確認します。
2. グリップの端部を「スタート線」の位置に合わせて、上パイプを引き抜きます。

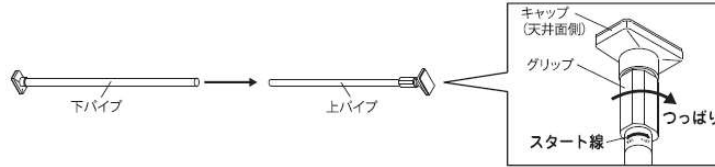

#### 2

1. ②スライド伸縮棚の棚固定ネジを①・下パイプが通るようにゆるめて、下側(棚固定ネジ側)から①・下パイプを通します。
2. 支柱を立てた時、棚がずり落ちない程度に棚固定ネジを締め付け、仮固定します。

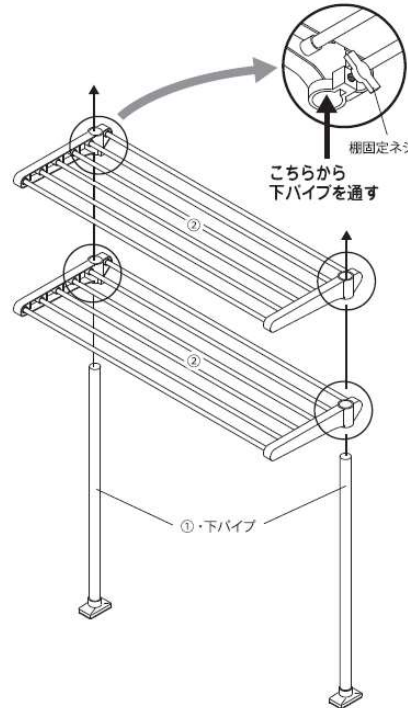

#### 3

1. ③ストッパースリーブの長さ固定ネジを①支柱・上パイプが通るようにゆるめます。(ゆるめないと上パイプが通らなかったりパイプにキズがつく原因になります。)
2. ③ストッパースリーブを①・下パイプに通し、その上から、①・上パイプを挿入します。

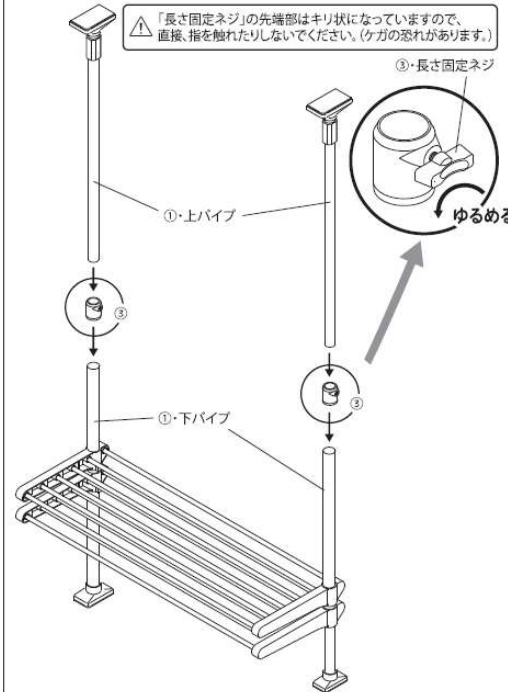

▲ パイプを差し込む時は指づめにご注意ください。

※ネジがはずれている場合は、約1.5回転、回すとストッパースリーブに仮付けできます。

裏面に続く →