

**部品一覧** ※組み立て前に、各部品・部材がそろっていることをご確認ください。

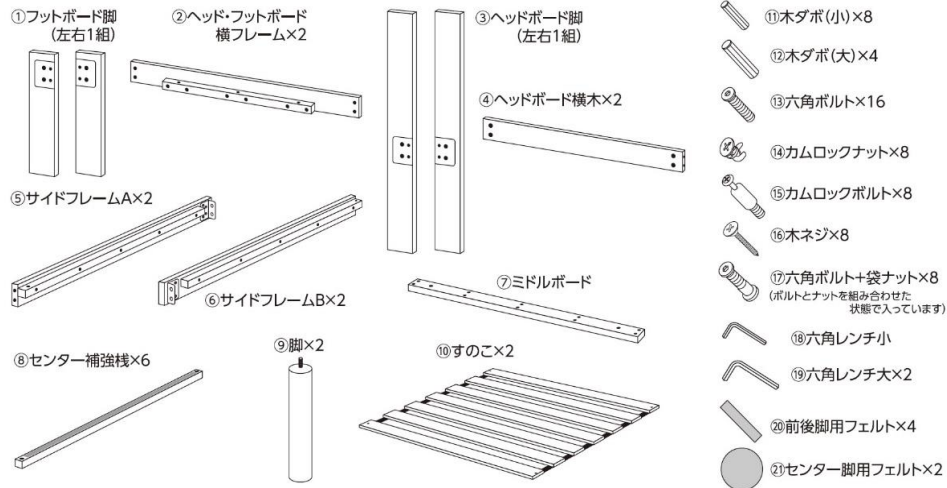

**組立上の注意**

- 床に傷が付かないように、布やダンボール等を敷き、その上で作業してください。
- 安全に組み立てるために、二人以上で作業を行うことをお勧めします。
- 組み立ては、平らな所で行ってください。
- 組立中のボルトやネジは仮止めしておき、最後にしっかり締めてください。

**フットボードの組立手順**

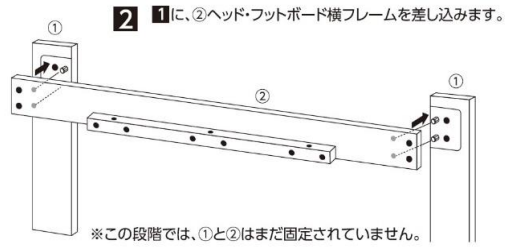
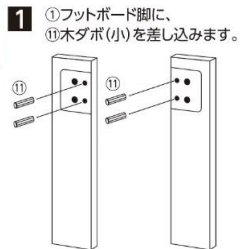

**サイドフレームの組立手順**

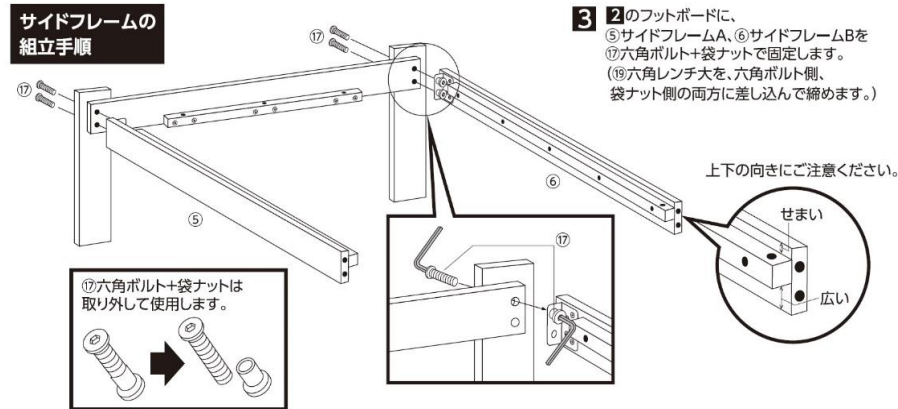

4 ⑦ミドルボードに⑨脚をとります。

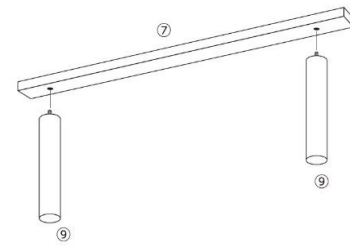

5 ③に④のミドルボードを⑬六角ボルトで固定します。(⑲六角レンチ小をお使いください。)

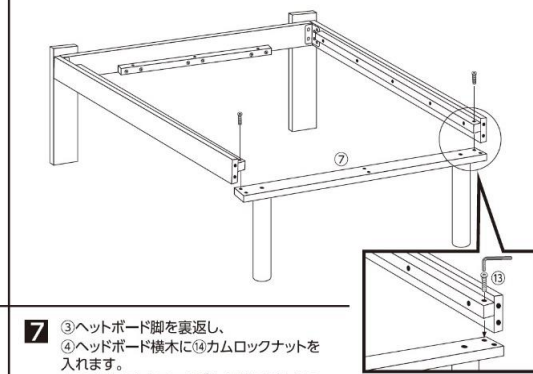

**ヘッドボードの組立手順**

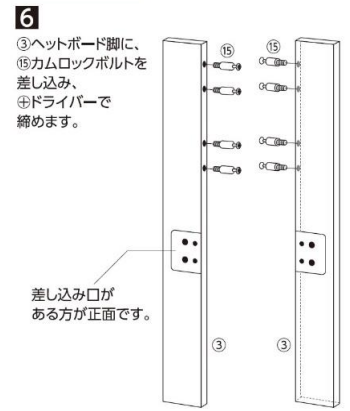

7 ③ヘッドボード脚を裏返し、④ヘッドボード横木に⑭カムロックナットを入れます。△の向きをカムロックボルト側に向けて右に回して固定します。(㉑ドライバーをお使いください。)

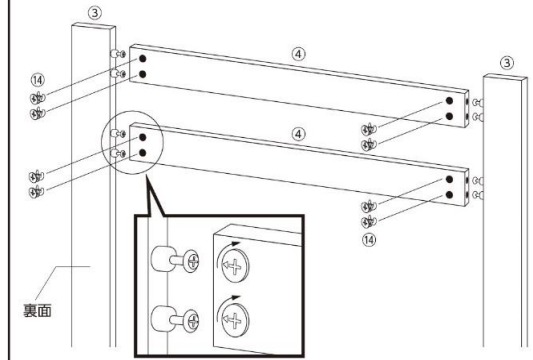

8 7を正面にし、③ヘッドボード脚に⑪木ダボ(小)を差し込みます。

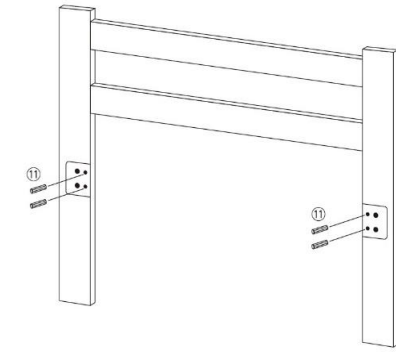

9 ②ヘッド・フットボード横フレームを差し込みます。

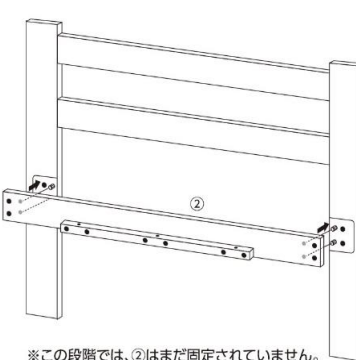

10 ⑨のヘッドボードに、⑤サイドフレームA、⑥サイドフレームBを⑰六角ボルト+袋ナットで固定します。(⑱六角レンチ大を、六角ボルト側、袋ナット側の両方に差し込んで締めます。)

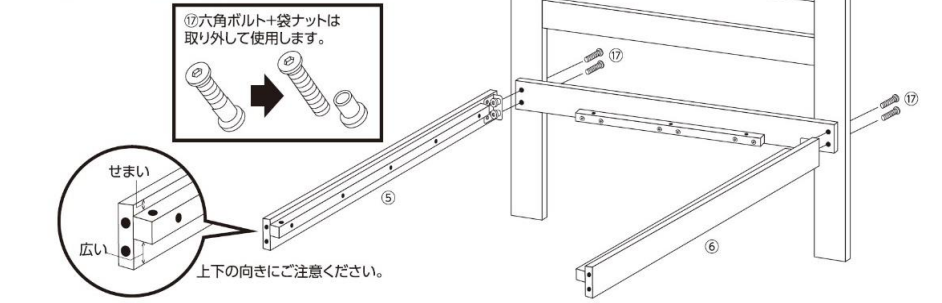

11 ⑤に⑩のサイドフレームを、⑫木ダボ大で連結し、⑬六角ボルトで固定します。(⑲六角レンチ小をお使いください。)

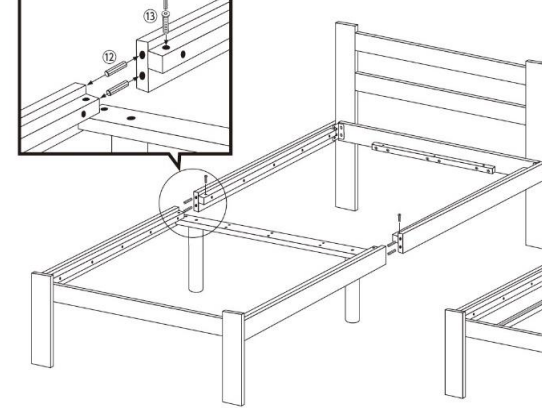

12 ⑧センター補強棧を図のようにフレームの中央と左右に載せ、②ヘッド・フットボード横フレーム(6カ所)、⑦ミドルボードに、⑬六角ボルトで固定します。(⑲六角レンチ小をお使いください。)

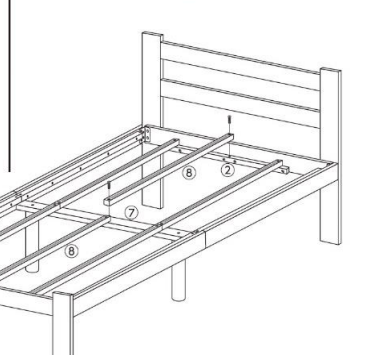

13 ⑩すのこ2枚をサイドフレーム棧に沿ってぴったりと敷き、すのこが均等に伸びた状態で、㉑ドライバーを使用して⑯木ネジで固定してください。(⑤⑥サイドフレームにはガイド穴はありません。)



**完成図**

すべてのネジ、ボルトを再度締め、ゆるみがないことを確認してからお使いください。床面の保護には、付属のフェルト⑳㉑を脚に貼ってください。