

「ダイニング3点セット」  
(TH3015-1)

## 組立・取扱説明書



この度は、当社商品をお買い上げ頂きまして誠に有難うございました。安全・快適にご使用頂く為に、組み立ての際、又ご利用なる前にはこの説明書をよくお読みなり、使用方法をご理解の上正しくご使用ください。お読みになった後は、取り出しやすい所に大切に保管してください。

### ⚠ 組立の前に

---

- 床に傷がつかないように、布や段ボール等を敷いて組み立ててください。
- 組み立ては、平らな所で行ってください。
- ネジは、初め仮締めし、全ての組み立てが終わった後しっかりと締め直してください。

### ⚠ 設置について

---

- 直射日光の当る場所・ストーブの熱は、ソリや日焼けによる変色の原因になります。
- 高温や湿気、乾燥の著しい所は、ソリやひび割れの原因になります。
- 商品は、水平な場所でご使用ください。
- 傷つきやすい場所でのご使用は十分ご注意ください。  
(設置面に、敷物を敷くか、フェルトパットなどを取り付ける事をおすすめします。)

### ⚠ 使用上のご注意

---

- 必ず本来の用途だけにお使いください。
- 商品の上に乗ったり、踏み台代わりに使ったりする事は、危険ですのでおやめください。
- 組み立て製品ですので、定期的に各部のネジ等にゆるみがないかご確認ください。(1ヵ月に1度が目安です。)
- 移動時は、引きずらず持ち上げて移動させてください。(床に傷がつく恐れがあります。)

不二貿易株式会社

福岡県北九州市若松区  
大字安瀬64-36

<http://www.fujiboeki.jp/>



# 【ダイニング3点セット TH3015-1 / 組立説明書】

※床や商品に傷がつかない様、布や段ボールを敷いて保護し、平らな場所で作業を行ってください。  
※組立前に各部品をご確認ください。

## ●完成図●

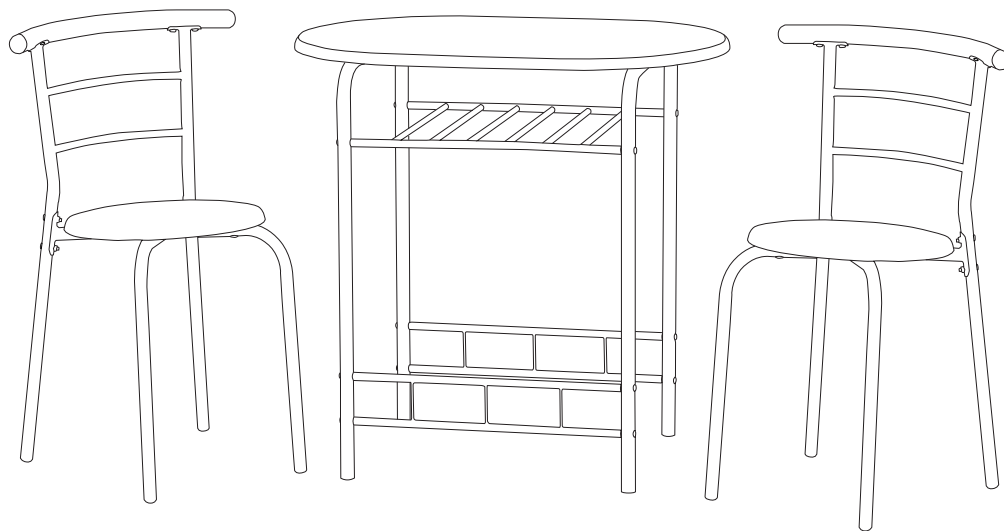

## 【テーブルの組み立て】

### ✕ パーツリスト

A. 天板×1

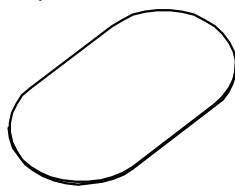

B. 脚部フレーム×2

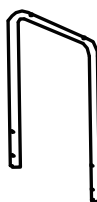

C. サポートフレーム×2

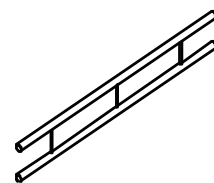

D. 棚フレーム×1

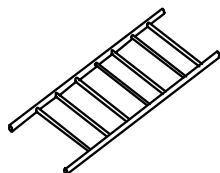

L. ボルト(短)×4  
(予備×2)



M6×35mm

M. ボルト(長)×12  
(予備×2)



M6×40mm

O. ナット(小)×12  
(予備×2)



P. ナット(大)×4



Q. レンチ×1



# 1 フレームの組み立て

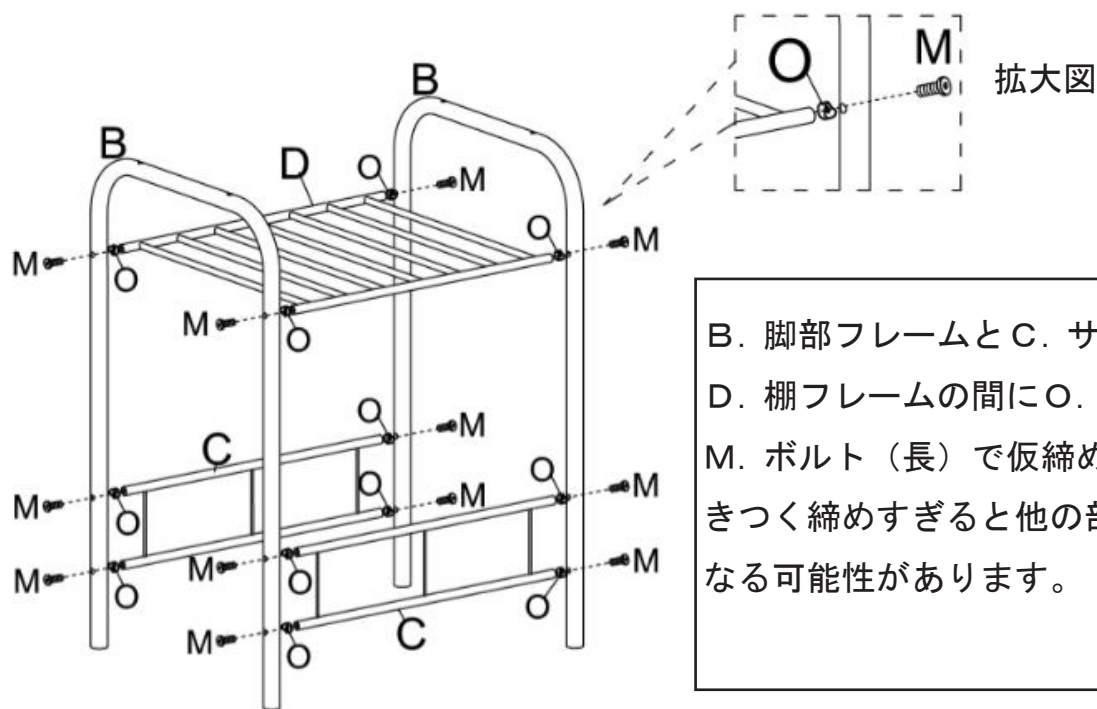

B. 脚部フレームとC. サポートフレーム、  
 D. 棚フレームの間にO. ナット（小）を挟み、  
 M. ボルト（長）で仮締めしてください。  
 きつく締めすぎると他の部分が組み立てづらくなる可能性があります。

# 2 天板の取り付け

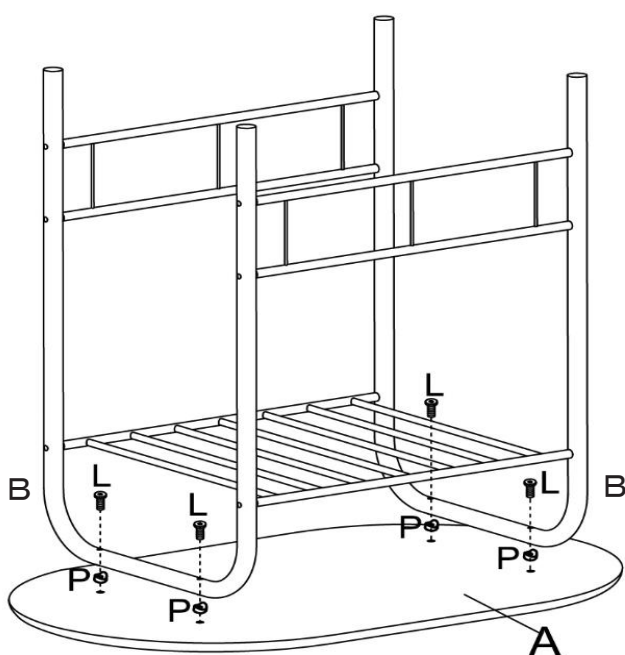

A. 天板とB. 脚部フレームの間に  
 P. ナット（大）を挟み、  
 L. ボルト（短）で4か所仮締めで取  
 り付けます。  
 全体に歪みがないか確認し、問題な  
 ければすべてのボルトをしっかりと締め  
 直して完成です。

※使用するボルトの長さにご注意ください。  
 破損につながる恐れがあります。



【チェアの組み立て】

※ パーツリスト (2脚分)

E. 背面 × 2

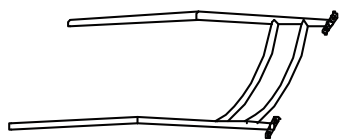

F. 脚部フレーム × 2



G. 脚部フレーム × 2



H. 背面フレーム × 2



I. 座面 × 2

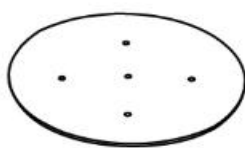

J. ボルト (小) × 16  
(予備 × 2)



M6 × 12mm

K. ボルト (大) × 10  
(予備 × 2)



M6 × 30mm

N. ボルト受け × 8  
(予備 × 2)

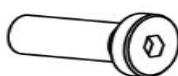

Q. レンチ × 1



1 脚部フレームの組み立て

拡大図

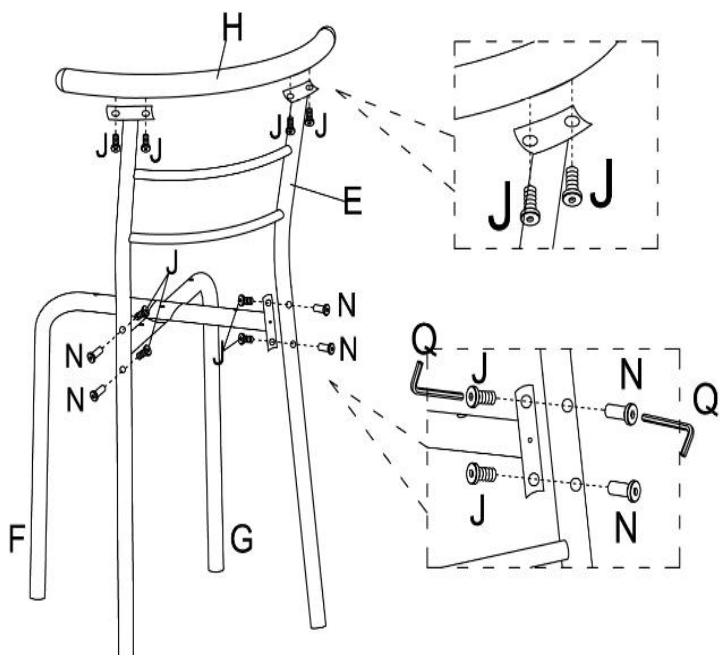

E. 背面にH. 背面フレームを  
J. ボルト (小) で4か所仮締めで  
取り付けます。

E. 背面にF. 脚部フレームと  
G. 脚部フレームをJ. ボルト (小)、  
N. ボルト受けで4か所仮締めで取り  
付けます。

## 2 座面の取り付け

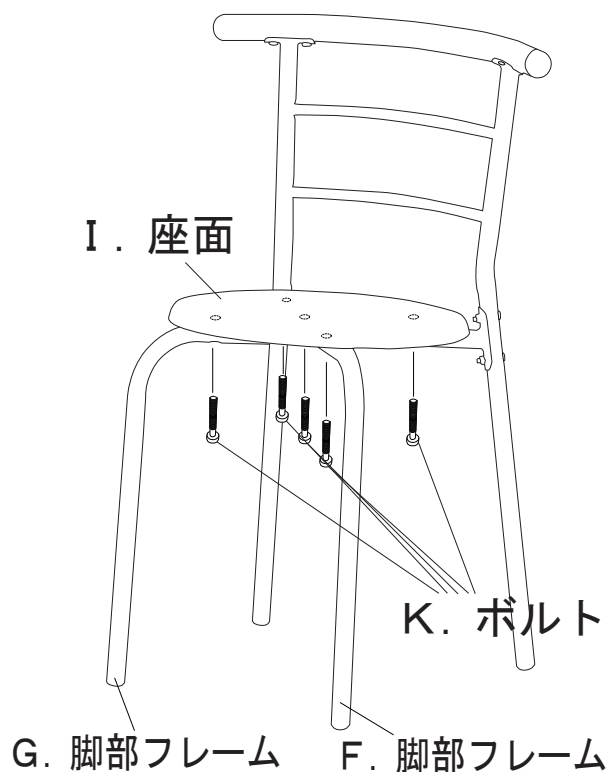

F. 脚部フレームとG. 脚部フレームに  
I. 座面を乗せ、下側からK. ボルトで  
5か所仮締めで取り付けます。

その後、すべてのボルトをしっかり締め直して完成です。

※必ず①の手順から組み立てを行ってください。  
誤った手順で組み立てると座面を固定するボルト  
が取り付けにくくなる場合があります。

## 3 調整

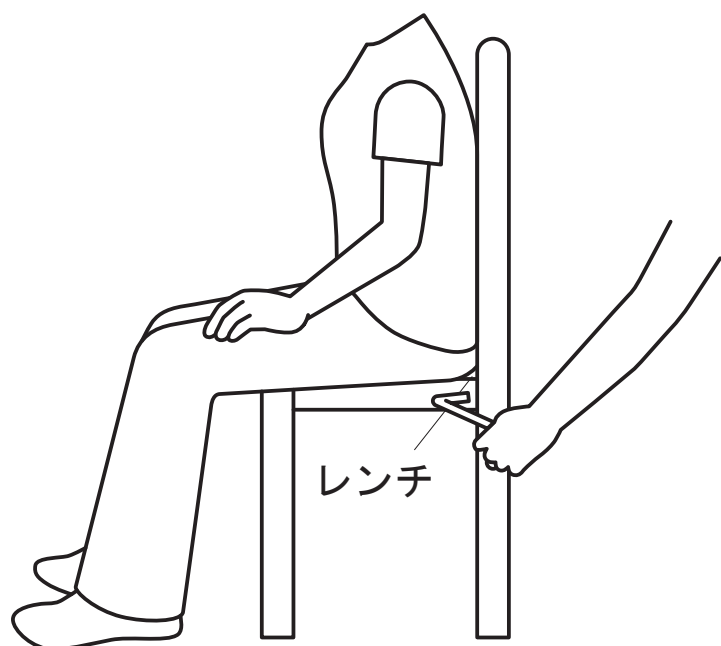

組立後にながたつきがある場合、  
ボルトを少し緩めたうえで、  
座面に腰掛けてながたつきを調整し、  
再度ボルトを締め直してください。