

組立説明書

モノ センターテーブル2個セット(23484)

この度は、当社の商品をお買い求め頂きまして、誠にありがとうございます。まず始めに、下図に描かれた部材、部品が揃っているかをご確認ください。万一不備な点がございましたら、ご購入店にご連絡ください。※組立後の返品・傷によるクレームはお受けできませんのでご注意ください。

完成図

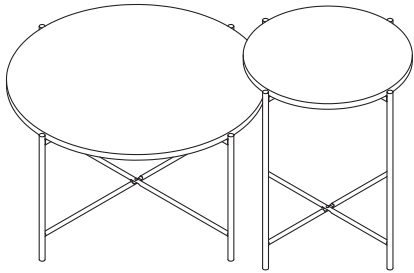

■ 組立部材 ■

①天板(大) × 1

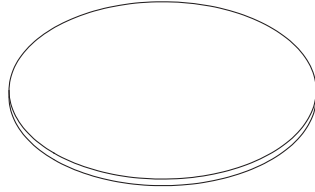

②天板(小) × 1

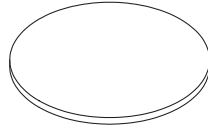

⑤プレート × 2



③フレーム(大)A × 1

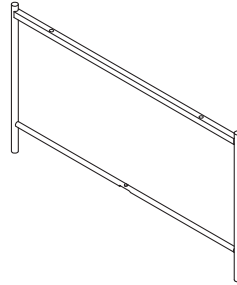

④フレーム(大)B × 1

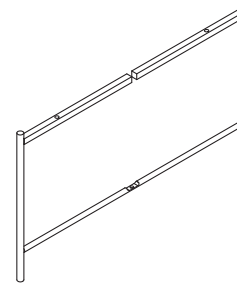

⑥フレーム(小)A × 1

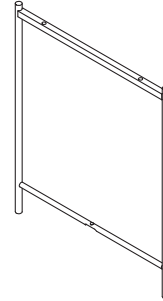

⑦フレーム(小)B × 1

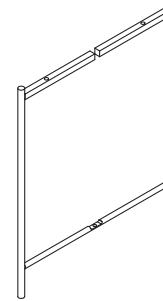

■ 組立部品 ■

①A ボルト短 × 2

②B ボルト長 × 8

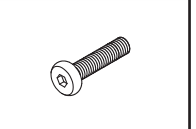
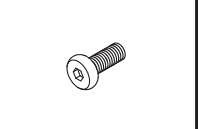

③C 取付ネジ × 10

④D ナット × 2



⑤E 六角レンチ × 1

⑥F スパナ × 1

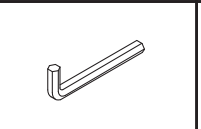

- 組立前にドライバーをご用意ください。
 - 2人で組み立てることをお勧めいたします。
 - 床や商品にキズがつかないように、やわらかい布等を敷いて作業を始めてください。
 - ボルトは一旦仮止めし、少しずつ均等に締めてください。各ボルトを一度に締め付けますと、他のボルトが接続し難くなります。
- ※定期的にボルトの緩みがないかご確認ください。もし緩んでいるようであれば、必ず締め直してご使用ください。

工程 1 フレーム(大)を組み立てます。

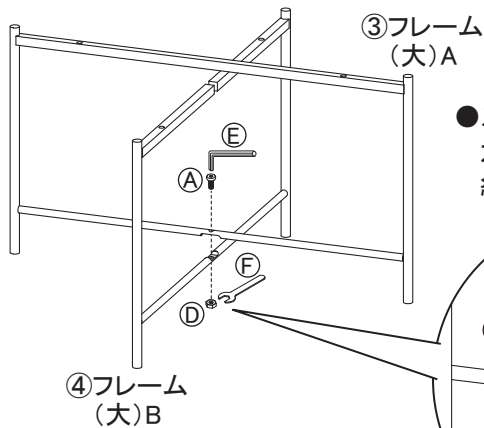

- スパナでナットを固定しながら、ボルト(短)を六角レンチで締めます。※ボルトは完全に締め切らず、仮締め状態にしてください。

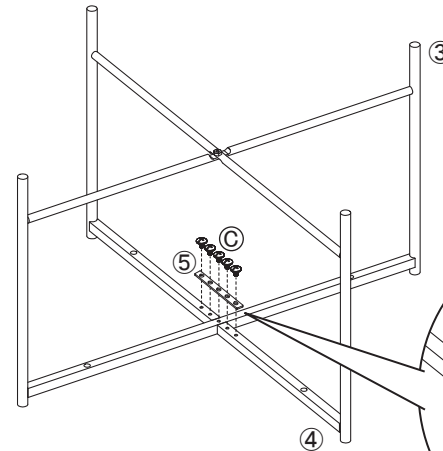
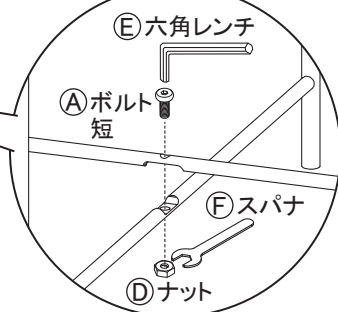

- 上下を反対向きに置き、プレートで固定します。※取付ネジは完全に締め切らず、仮締め状態にしてください。

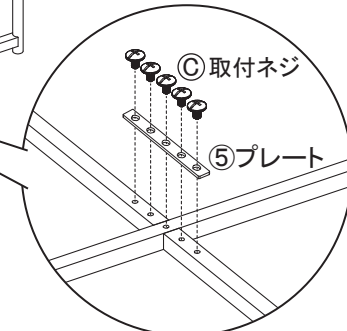

工程 2 フレーム(小)を組み立てます。

⑥フレーム
(小)A

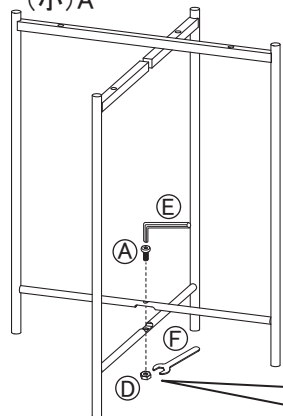

- スパナでナットを固定しながら、ボルト(短)を六角レンチで締めます。
※ボルトは完全に締め切らず、仮締め状態にしてください。

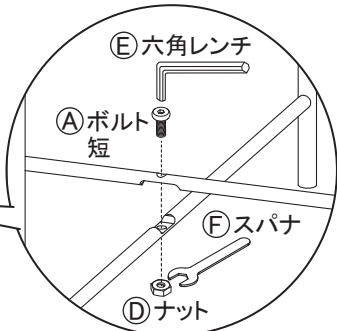

⑦フレーム
(小)B

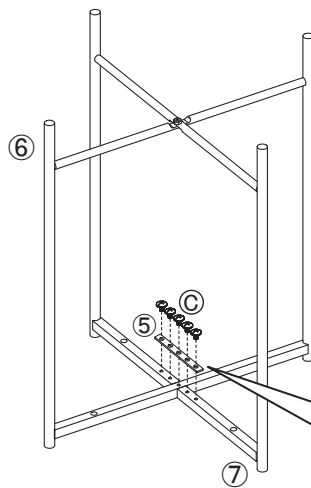

- 上下を反対向きに置き、プレートで固定します。※取付ネジは完全に締め切らず、仮締めの状態にしてください。

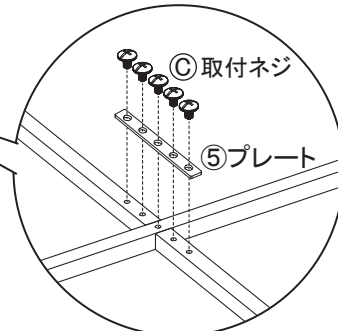

外形寸法 (大)幅600×奥行600×高さ340mm
(小)幅400×奥行400×高さ480mm

甲板の表面材 合成樹脂化粧繊維板
(メラミン樹脂)

脚部 金属(鋼)
表面加工 粉体塗装

生産国 中国

取扱上の注意

- ・加熱した鍋や湯沸かし等を直接置かないこと。
- ・据え付けに際しては、湿気の多い所を避け、商品を水平に保つために必要な措置を講じること。
- ・直射日光、又は熱を避けること。
- ・踏台には使用しないこと。

表示者 株式会社クロシオ
和歌山県海南市椋木119-2

工程 3 天板(大)に、【工程1】の組立品を取り付けます。

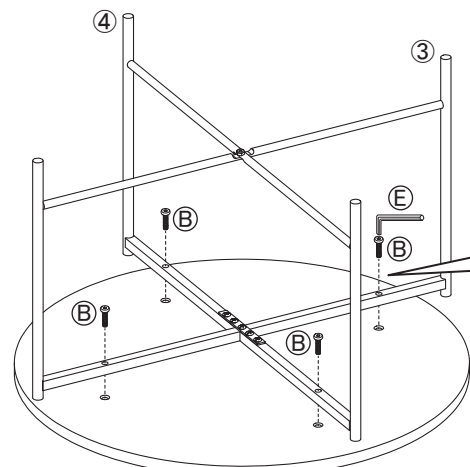

①天板(大)

- ボルトは少しずつ均等に締めてください。
各ボルトを一度に締め付けますと、他のボルトが接続し難くなります。

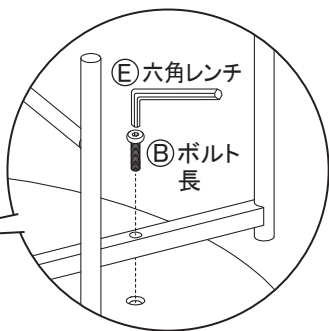

- 全体の形を整えながら、仮締めしていた全てのボルト・取付ネジを本締めしてください。

工程 4 天板(小)に、【工程2】の組立品を取り付けます。

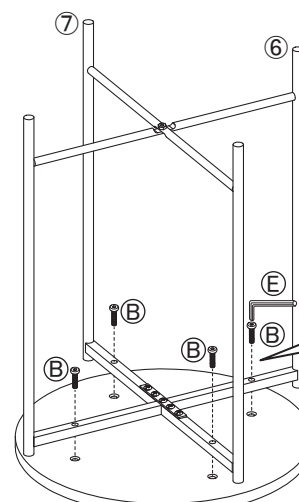

②天板(小)

- ボルトは少しずつ均等に締めてください。
各ボルトを一度に締め付けますと、他のボルトが接続し難くなります。

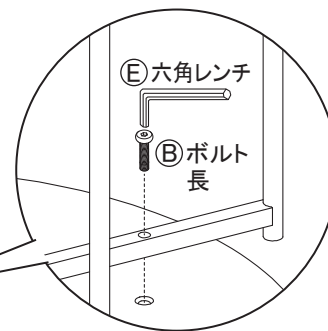

- 全体の形を整えながら、仮締めしていた全てのボルト・取付ネジを本締めしてください。

○最後に商品を起こし、完成です。

万一、商品に不備や不都合な点がありましたら、下記のフリーダイヤルにお電話ください。

☎ 0120-38-9640

発売元:株式会社クロシオ 受付時間:午前 9:00~午後 5:00(土曜、日曜、祝日は休みになります。)

モノ センターテーブル2個セット(23484)