

組立説明書

スマートワゴン90 KD(40161)

この度は、当社の商品をお買い求め頂きまして、誠にありがとうございます。まず始めに、下図に描かれた部材、部品が揃っているかをご確認ください。万一不備な点がございましたら、ご購入店にご連絡ください。
※組立後の返品・傷によるクレームはお受けできませんのでご注意ください。

完成図

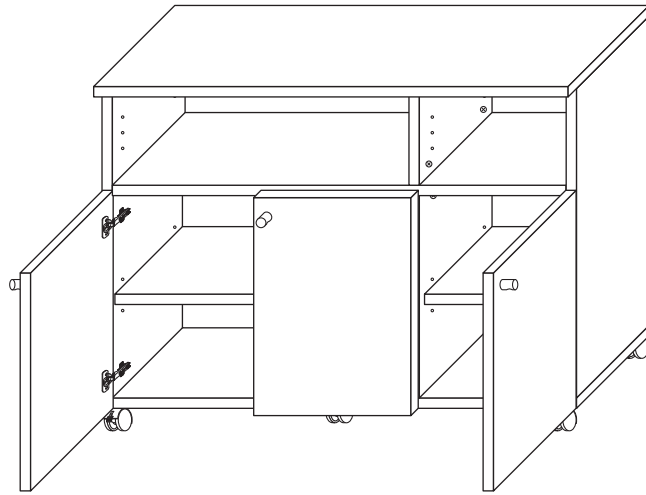

- 組立前にドライバーをご用意ください。
- 2人以上で組み立てることをおすすめします。
- 床や商品にキズがつかないように、やわらかい布等を敷いて作業を始めてください。
- 木槌、ゴムハンマーなどを使用する場合は、あて板などをあてがい、商品にキズがつかないようにその上からたたいてください。

■組立部材■

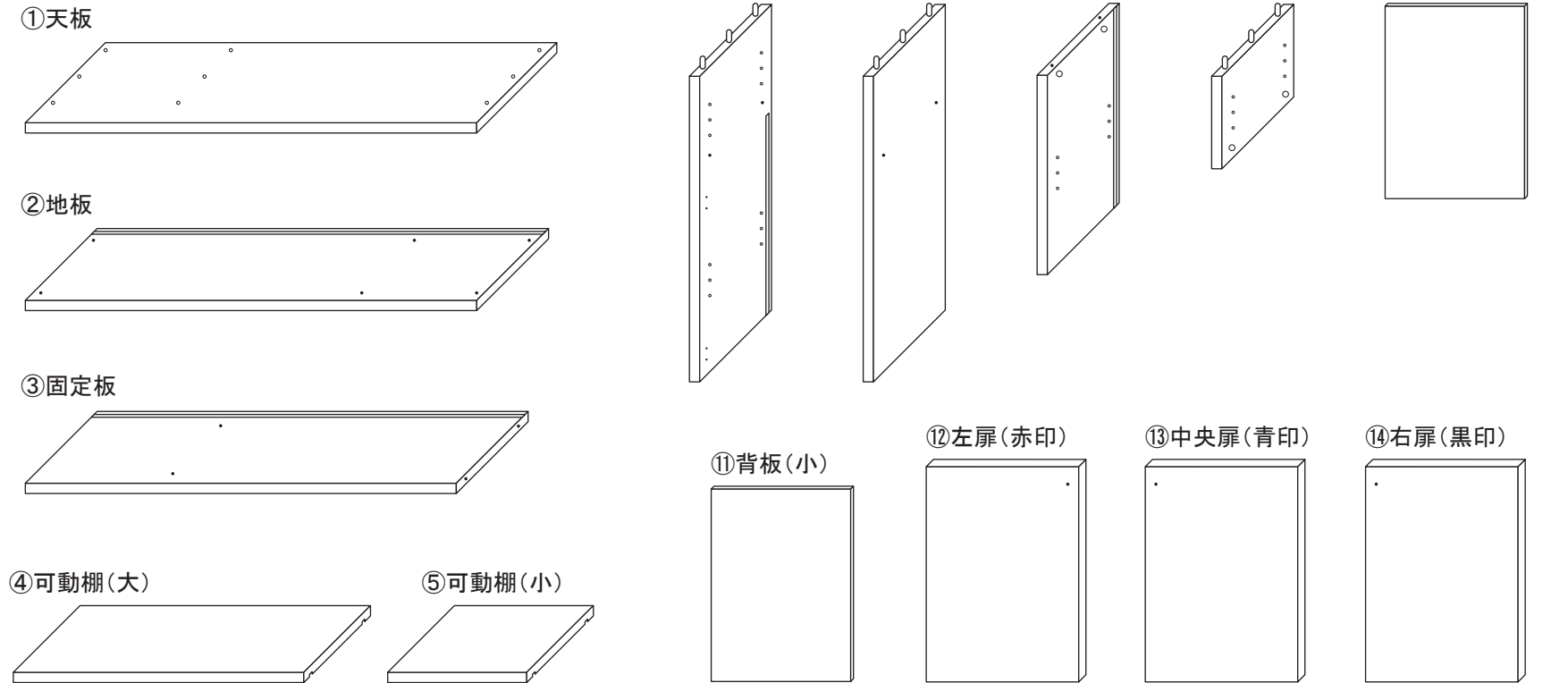

■組立部品■

組立ネジ	キャスター	取手・取手ビス×3	カムロック	ボンド
銀色×6、白色×4	ストッパー付×2 ストッパーなし×3	取手・取手ビス×3	カムロックネジ×4 カムロック受け×4	ボンド
スライドヒンジ	スライドヒンジ	横揺防止部品	棚ダボ×8	ジョイナー
全かぶせ×4 取付ネジ(大)×16	半かぶせ×2 取付ネジ(小)×8	横揺防止部品×4 取付ネジ×4	棚ダボ×8	ジョイナー

※スライドヒンジ・取付ネジは2種類ございますので、小分け袋にセットで入れています。

万一、商品に不備や不都合な点がございましたら、下記のフリーダイヤルにお電話ください。

0120-38-9640

発売元: 株式会社クロシオ 受付時間: 午前 9:00~午後 5:00 (土曜、日曜、祭日は休みになります。)

【下準備】 扉(左・中央・右)に、スライドヒンジ・取手を取り付けます。

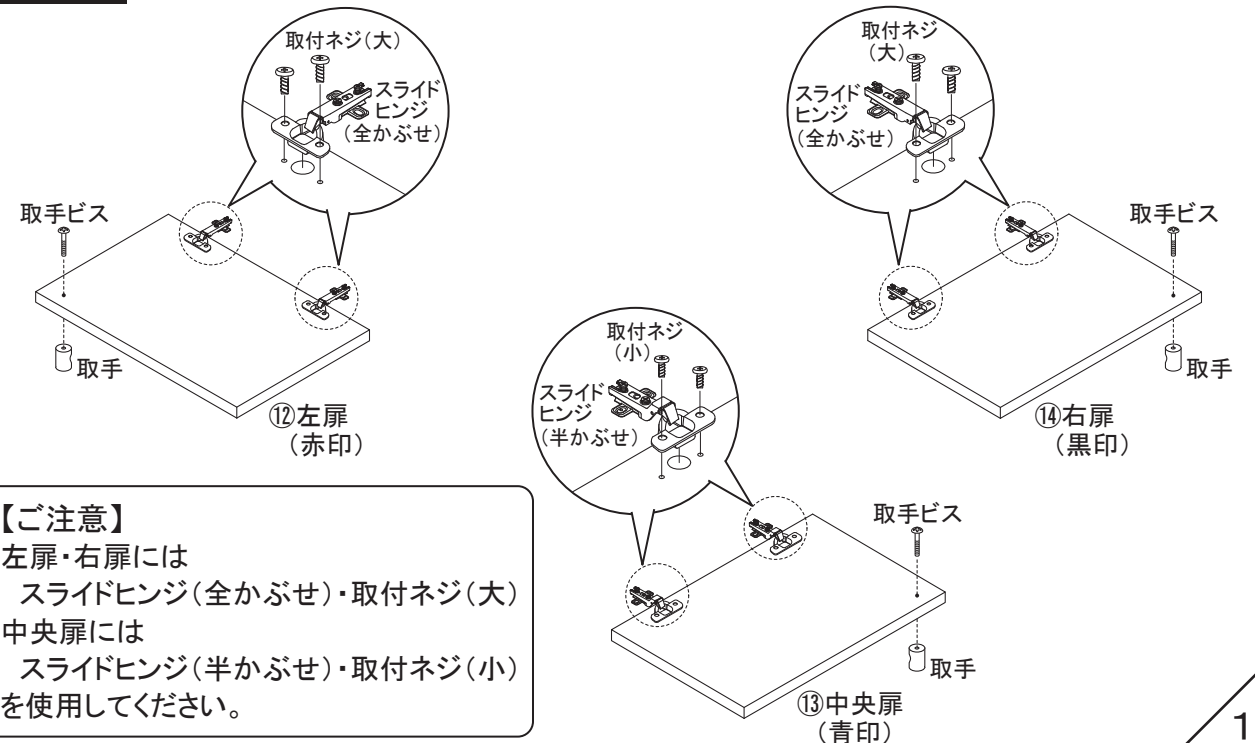

【ご注意】
左扉・右扉には
スライドヒンジ(全かぶせ)・取付ネジ(大)
中央扉には
スライドヒンジ(半かぶせ)・取付ネジ(小)
を使用してください。

【下準備】 固定板に、カムロックネジを取り付けます。

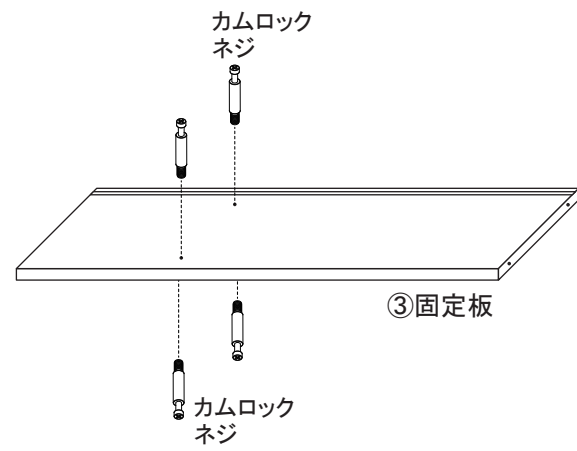

【工程 1】 固定板に、仕切板(大・小)を取り付け、カムロック受けで固定します。

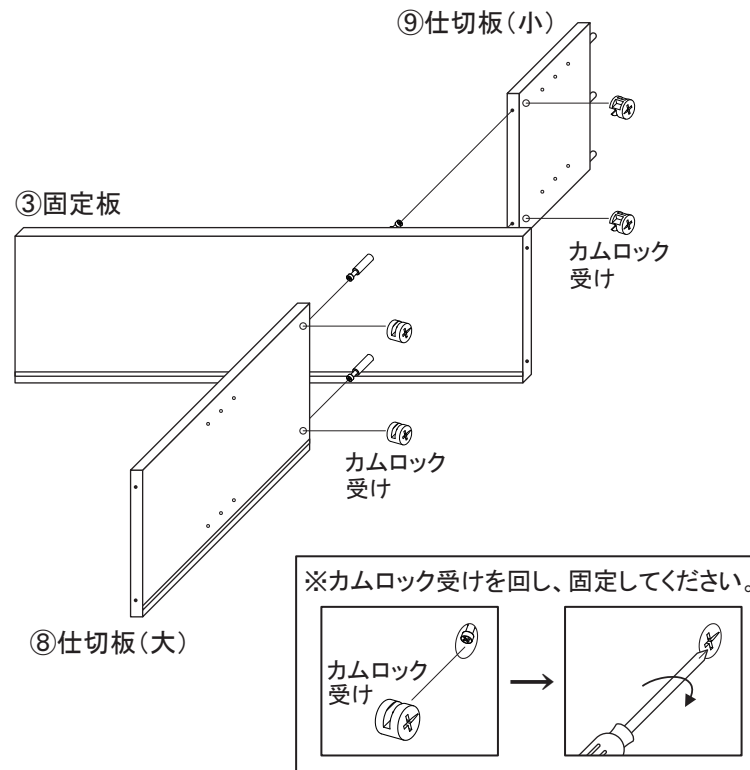

【工程 2】 地板を取り付けます。

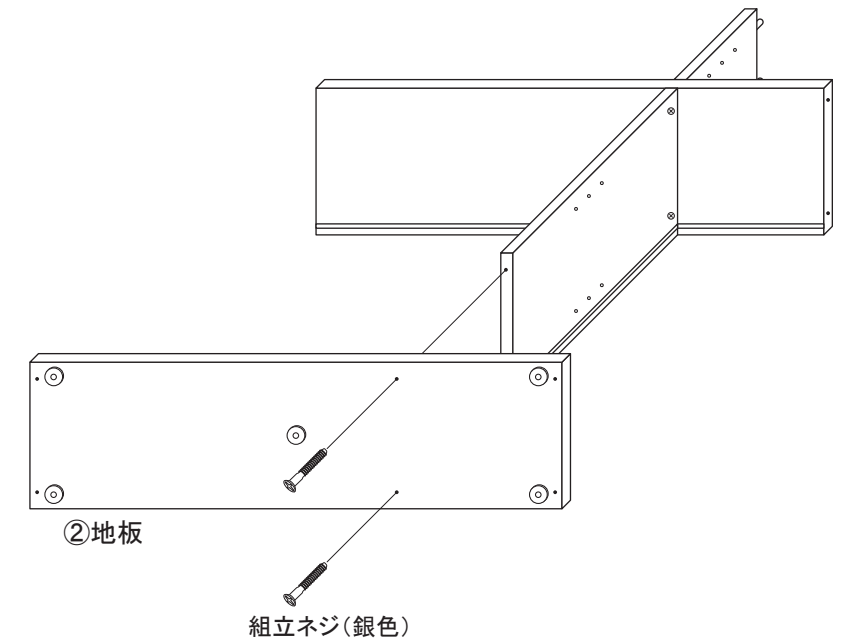

【工程 3】 背板(大・小)、ジョイナーを差し込みます。

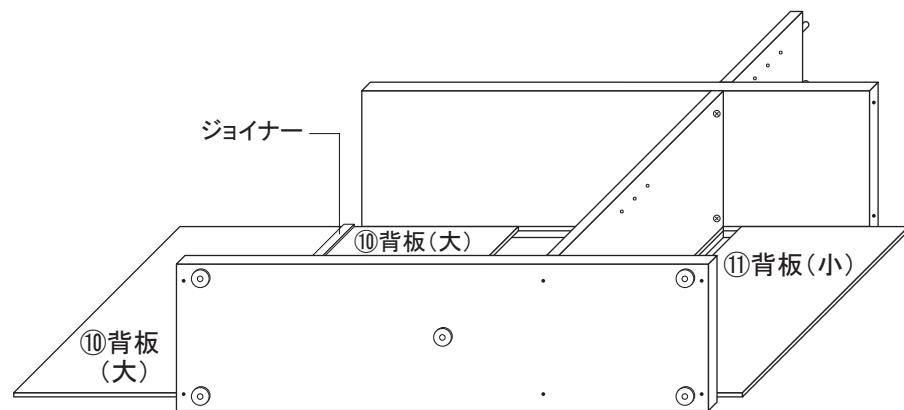

【工程 4】 左右側板を取り付けます。

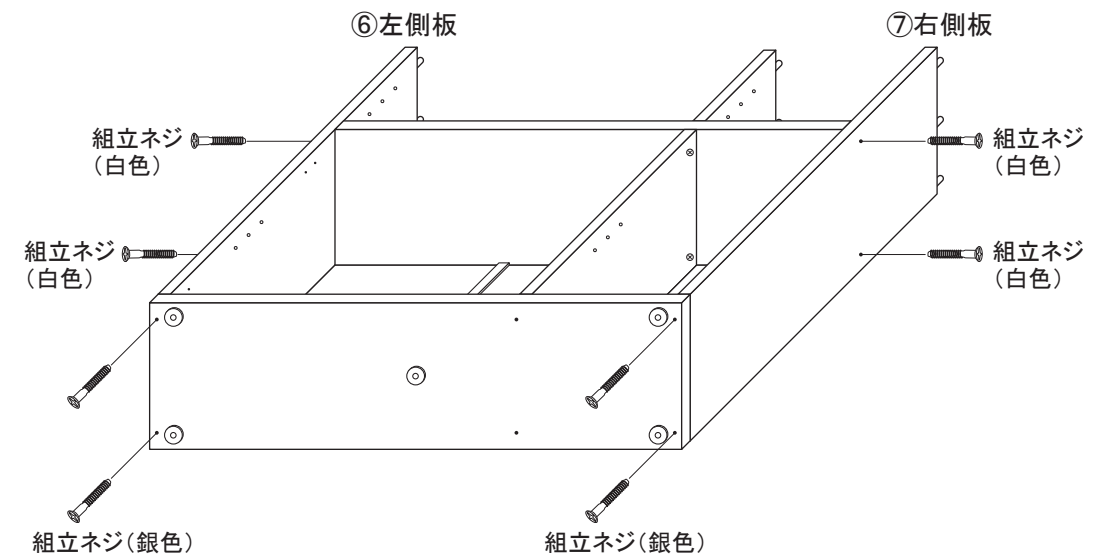

【工程 5】 キャスターを取り付けます。

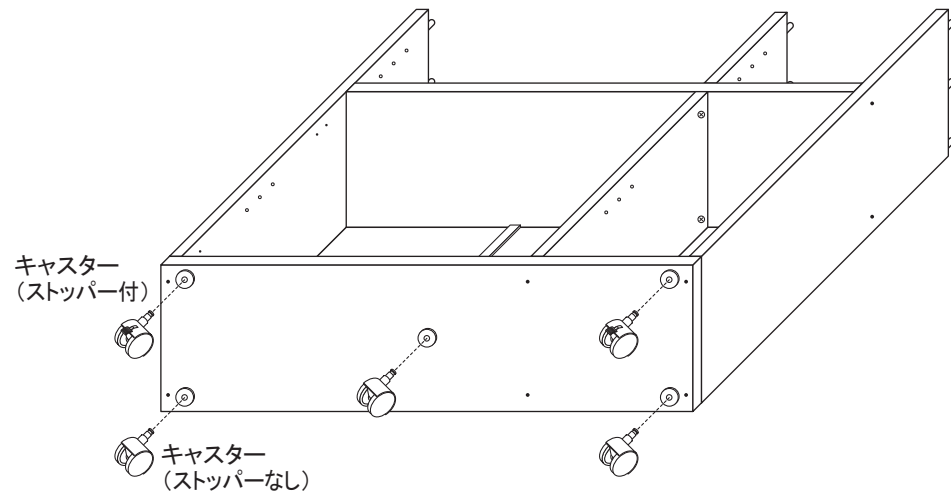

※キャスターはストッパー付を前面に取り付けてください。

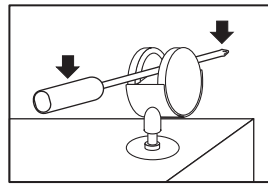

キャスターはカチッと音がするまで差し込みます。手で押し込んで入らない場合は、図のようにしてドライバー等で垂直に押し込んでください。

【工程 6】 天板を取り付けます。

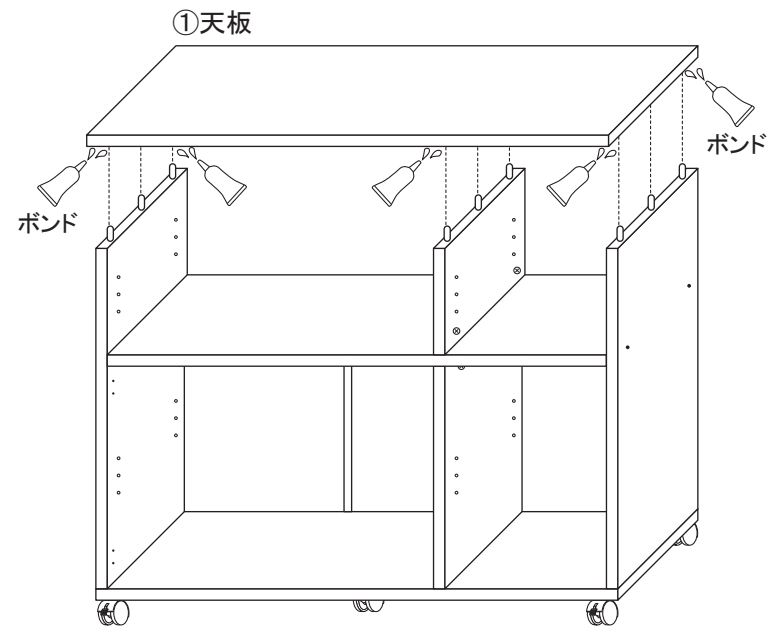

【工程 7】 可動棚(大・小)を取り付けます。

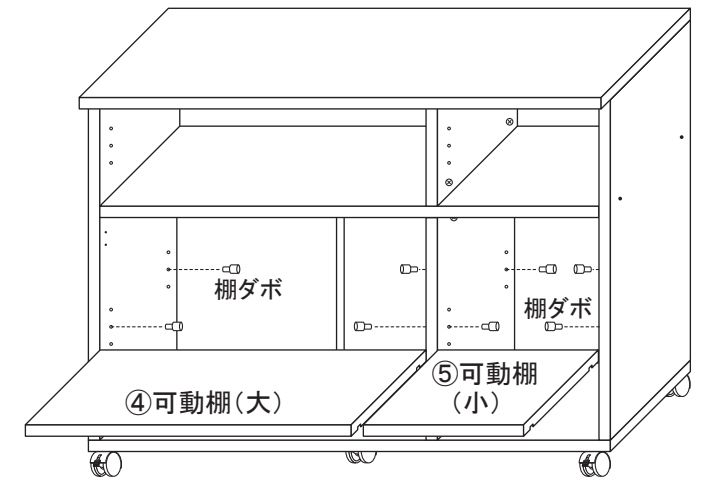

【工程 8】 扉(左・中央・右)を取り付けます。

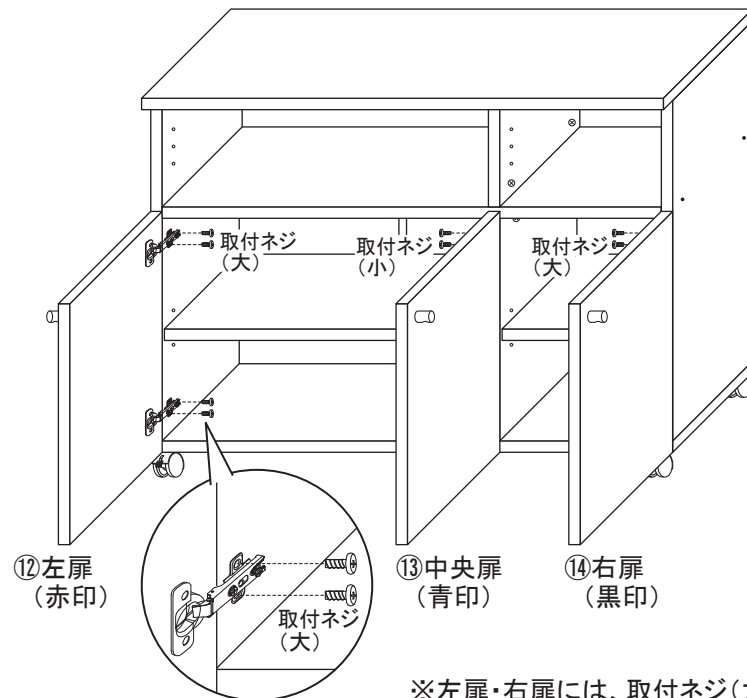

※左扉・右扉には、取付ネジ(大)を中央扉には、取付ネジ(小)を使用してください。

【工程 9】 背面に横揺防止部品を取り付けます。

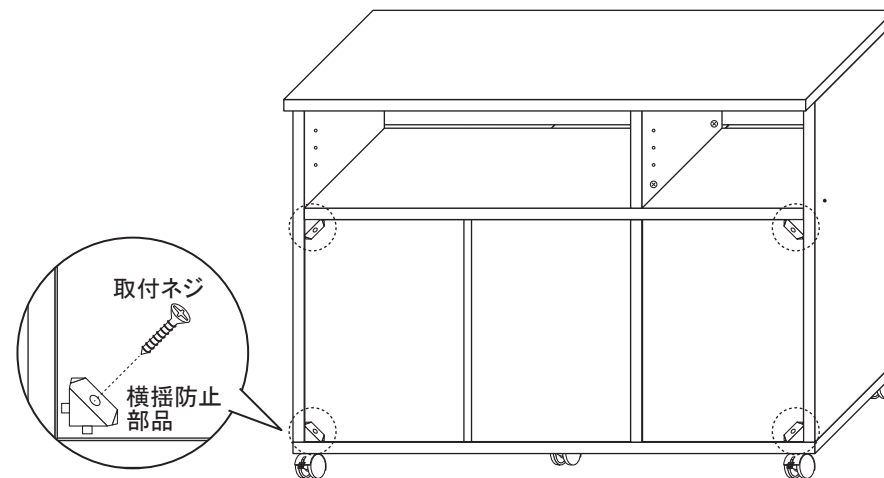

※横揺防止部品は、背板と他の部材(天板・地板・側板など)の間に取り付けてください。

以上で完成です。
ボンドが乾き接着するのに約12時間必要です。
それまで商品の移動等にはご注意ください。

寸法 幅900×奥行325×高さ690mm
表面材 プリント紙化粧繊維板
生産国 日本

取扱上の注意

- ・加熱した鍋、湯沸し等を直接置かないでください。
- ・据え付けに際しては、湿気の多い所を避け、商品を水平に保つために必要な措置を講じること。
- ・直射日光にあたり、セロテープを長時間はることを避けること。
- ・著しい汚れを落とす場合は、薄めた中性洗剤を使用すること。
- ・踏台には使用しないこと。

表示者 株式会社 クロシオ
和歌山県海南市椋木119-2